

# SPORT POWER

## FICHA TÉCNICA BOOTY UP

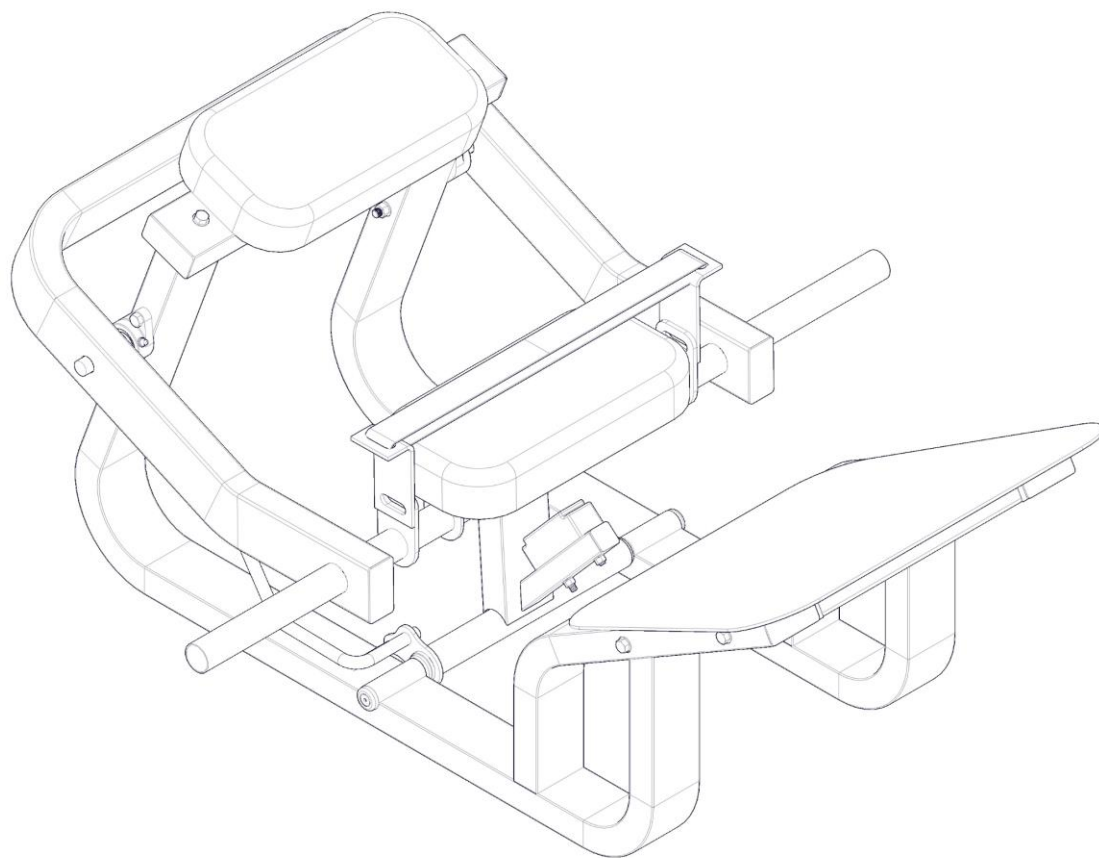

# CONTENIDO.

<b>CONTENIDO.....</b>	<b>1</b>
<b>DIMENSIONES.....</b>	<b>2</b>
<b>CONTENIDO EN EQUIPO.....</b>	<b>3</b>
<b>TABLA DE CONTENIDO.....</b>	<b>4</b>
<b>TRABAJO EN MUSCULOS.....</b>	<b>5</b>
<b>FABRICACIÓN.....</b>	<b>6</b>
<b>MANTENIMIENTO REQUERIDO.....</b>	<b>7</b>
<b>GARANTIA.....</b>	<b>8</b>

## DIMENSIONES.



Figura 1



Figura 2

Diseño moderno pensando en el ahorro de espacio y la disminución de mantenimientos. Espacio como y sistemas de rápido cambio para diferentes alturas de usuario. En su ejecución sentirá una maquina fuerte estable que aísla el musculo para una mayor concentración en el trabajo.

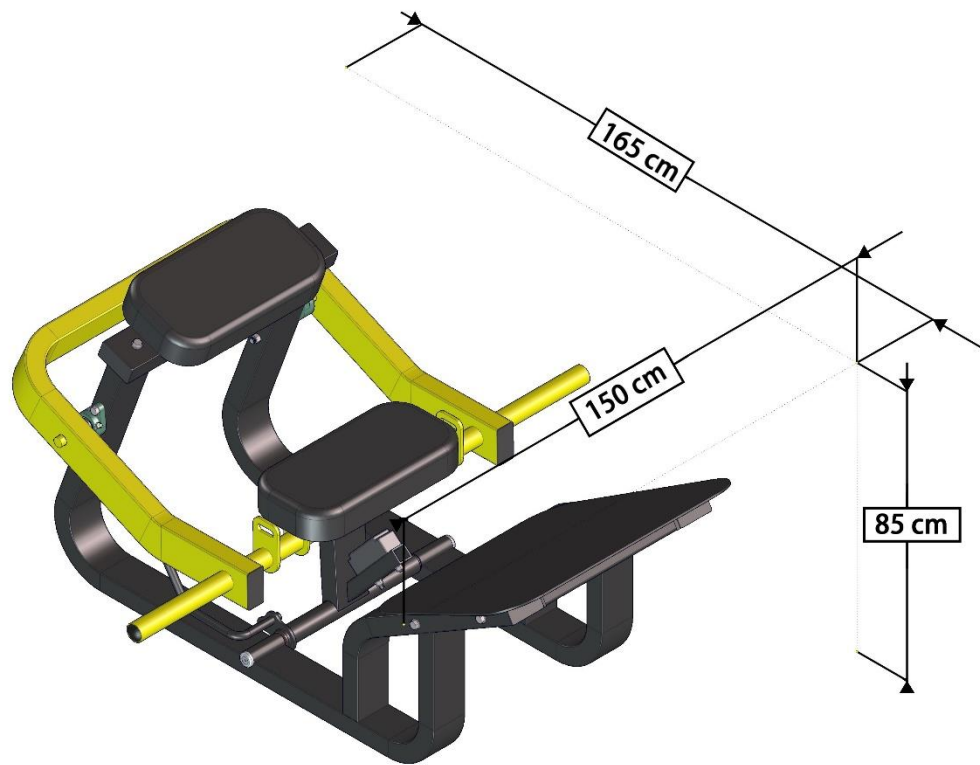
## CONTENIDO EN EQUIPO.

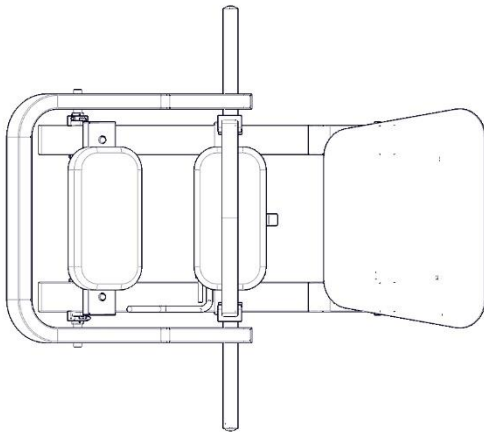

Figura 3



Figura 4

## TABLA DE CONTENIDO.

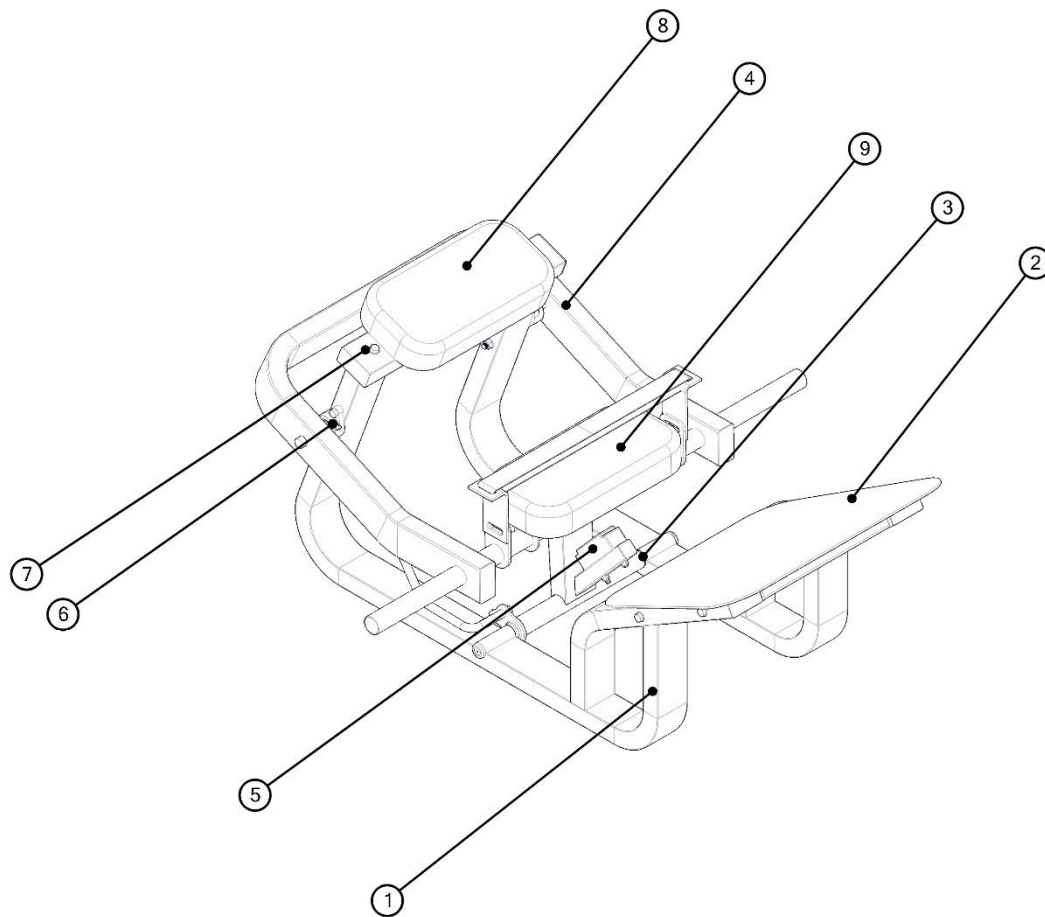
ID	NOMBRE	ID	NOMBRE	ID	NOMBRE
1	BASE PRINCIPAL	6	CHUMACERAS	11	TAPA TUBOS 1.5"
2	SEPARADOR FRONTAL CON PLACA	7	SEPARADOR PARA TAPIZADO	12	TAPA 4" x 2"
3	SOPORTE DE SEGURIDAD	8	TAPIZADO 30" x 50"		
4	SOPORTE PARA DISCOS	9	ASIENTO 30" x 50"		
5	TOPE RECTANGULAR	10	TAPA 4" x 2"		

## TRABAJO EN MUSCULOS.

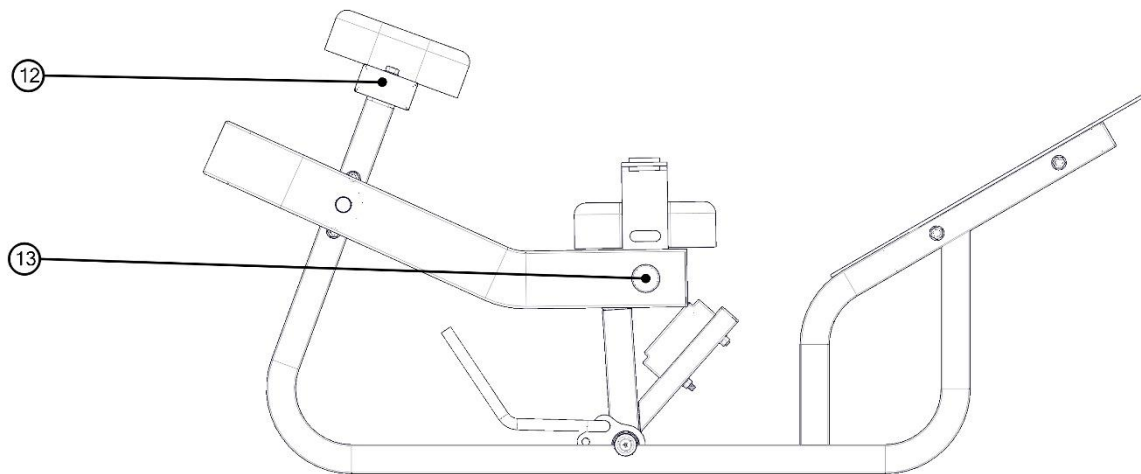

Figura 5

Esta máquina solicita el trabajo de las **piernas**, sobre todo. Los músculos que mayor participación tienen en este movimiento son el **glúteo mayor**. Trabaja a su vez músculos secundarios como lo son: bíceps femoral (cabeza corta y larga).

### Técnica de ejecución

Para comenzar el **ejercicio** debemos colocarnos en la máquina específica para su realización, tumbado sobre la espalda en el equipo, las manos sobre el abdomen y los brazos paralelos al cuerpo, rodillas flexionadas colocadando la suela de los pies en el soporte del equipo.

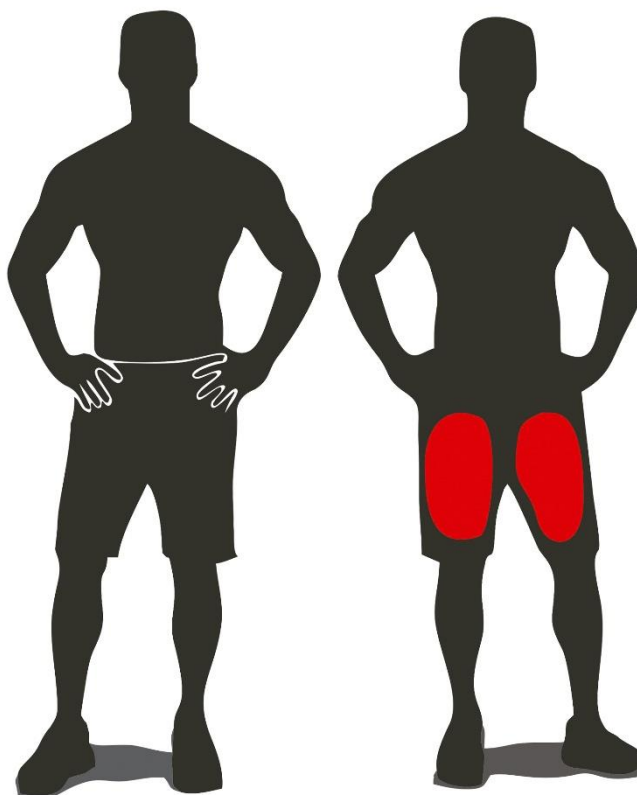
- Inspirar y separar las nalgas del equipo presionando los pies con fuerza.
- Espirar y volver empezar.

Se realiza en series largas, siendo lo esencial percibir bien la concentración de la mayoría de los músculos al final de la elevación de la pelvis.

# FABRICACIÓN.

## **Estructura:**

- PTR calibre 10, 11 Y 14.
- Tubo de cédula 30.  
Placa 3/16" 1/4" y 3/8" corte por computadora.

## **Soldadura:**

- Soldadura MIG.

## **Tapicería:**

- Triplay de pino, grosor de 3/4"
- Cuenta con vinil resistente ante la transpiración.
- Hule espuma de 2" alta densidad.

## **Proceso de pintado:**

- Pintura electrostática.
- Acero decapado y estabilizado mediante lavado de las piezas en disoluciones desengrasantes para Garantizar una completa limpieza del material base.
- Tratamiento fosfatizado para una mayor adherencia.
- Pintura poliéster en polvo, horneado a 210°C.

## **Mecanismos:**

- Poleas fabricadas de 4" en inyección de plástico con balero y bujes.
- Guías calibradas roladas en frio en 3/4" de diámetro.
- Transmisión en Cable de acero recubierto por PVC negro.

## **Rodamientos:**

- Baleros de 1"
- Chumaceras de 1"
- Flechas en Cold roll de 1"
- Bujes maquinados en bronce

## **Acabados:**

- Aluminio y cromo.
- Apoyos y soportes: Posiciones numeradas grabadas con plasma y laser.

•

## MANTENIMIENTO REQUERIDO.

Tiempos de mantenimiento	Diario	Semanal	Mensual	Semestral	Anual
<b>INSPECCIONAR:</b> Juntas, popping, seguros, placas de peso	X				
<b>LIMPIAR:</b> Tapicería	X				
<b>INSPECCIONAR:</b> Cables y bandas y la tensión de los mismos	X				
<b>Inspeccionar:</b> Barras de accesorios y mancuernas		X			
<b>Inspeccionar:</b> calcomanías		X			
<b>Inspeccionar:</b> Todas las tuercas y tornillos, ajustar de ser necesario		X			
<b>Inspeccionar:</b> Superficies antiderrapantes		X			
<b>Limpiar y lubricar:</b> Guías de placas			X		
<b>Lubricar:</b> Camisas, baleros y bujes			X		
<b>Limpiar y encerar:</b> Las superficies lustrosas del equipo				X	
<b>Engrasar :</b> Chumaceras y baleros				X	
<b>Remplazar:</b> Cables, bandas y partes conectoras					X

Se recomienda este mantenimiento para el funcionamiento correcto del equipo, el no realizarlo puede provocar resequedad en los plásticos, quebramiento y desprendimiento de estos, atoramientos en placas, rodamientos y piezas móviles, un mal funcionamiento como una menor vida útil de la máquina.



## GARANTIA.

Tiempos de garantías	mes	Trimestre	Semestre	Anual	Trienio
Estructuras metalicas					X
Chumaceras					X
Baleros					X
Bujes de bronce					X
Tapiceria		X			
Cables		X			
Rodillos		X			
Bandas		X			
Placas de peso integrado				X	
Guias				X	
Partes no especificadas	X				
Poleas			X		

**El envío de refacciones por garantía, corre por cuenta del cliente.**