

POWER STEER

FICHA TÉCNICA TIBIA HAMMER

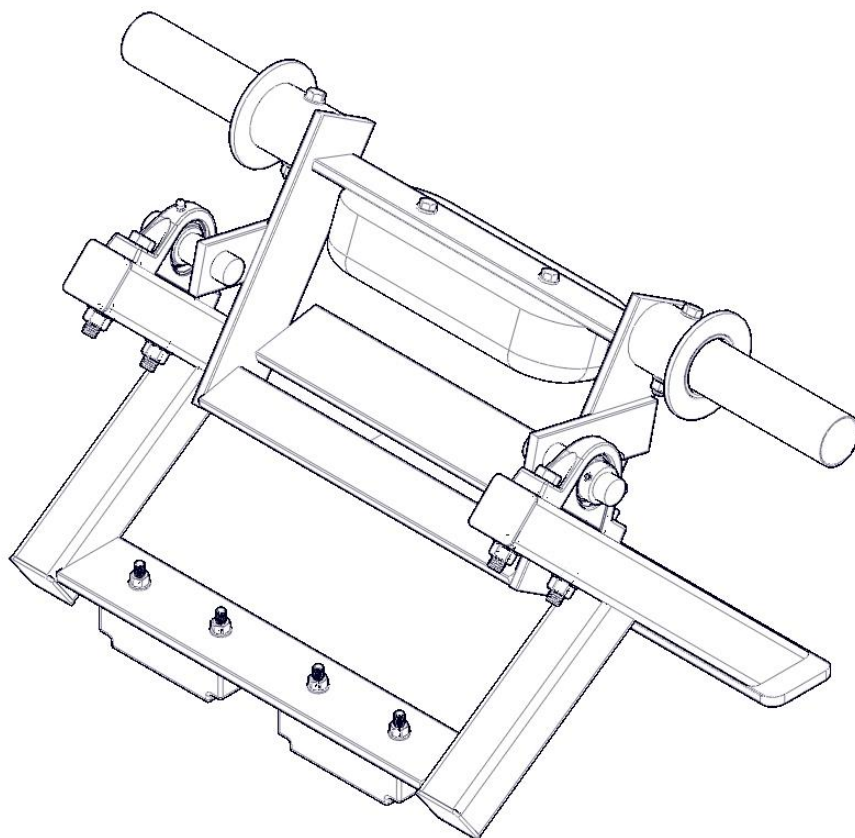

CONTENIDO.

CONTENIDO.	1
DIMENSIONES.	2
CONTENIDO EN EQUIPO.	3
TABLA DE CONTENIDO.	3
TRABAJO EN MUSCULOS.	4
FABRICACIÓN.	5
MANTENIMIENTO REQUERIDO.	6
GARANTIA.	7

DIMENSIONES.



Figura 1



Figura 2

Largo	44 cm
Ancho	88 cm
Alto	43 cm
Peso aprox.	40 kg

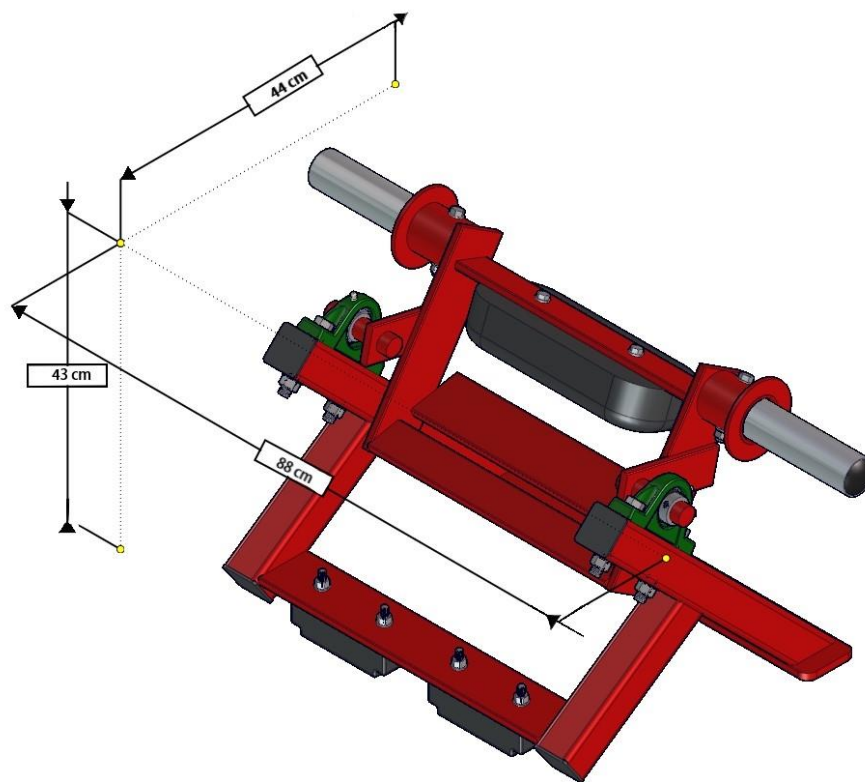
Diseño moderno pensando en el ahorro de espacio y la disminución de mantenimientos. Espacio como y sistemas de rápido cambio para diferentes alturas de usuario. En su ejecución sentirá una maquina fuerte estable que aísla el musculo para una mayor concentración en el trabajo.

CONTENIDO EN EQUIPO.

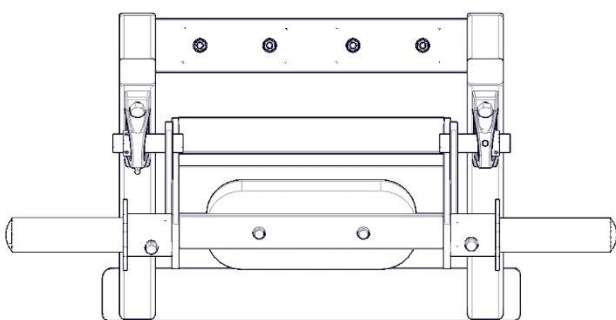

Figura 3

TABLA DE CONTENIDO.

ID	NOMBRE	ID	NOMBRE	ID	NOMBRE
1	BASE PRINCIPAL	4	TOPE RECTANGULAR	7	TAPA TUBOS 1.5"
2	SOPORTES DISCOS	5	TUBO INOXIDABLE	8	TAPIZADO T-14x50
3	CHUMACERAS	6	TAPA 2x2		

TRABAJO EN MUSCULOS.

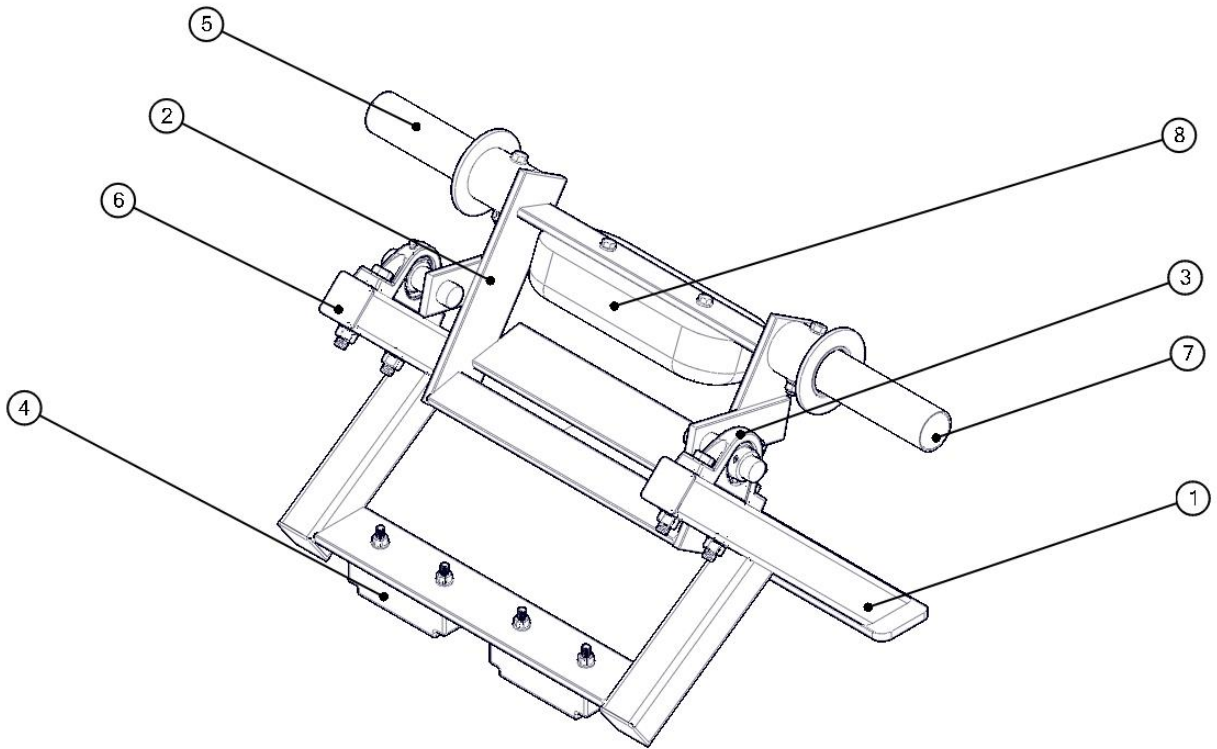

Figura 4

Esta máquina solicita el trabajo de las **piernas**. Los músculos que mayor participación tienen en este movimiento son los **gastrocnemio, soleo**.

La máquina tibia hammer con pesas guiadas está diseñada para desviar la resistencia a la zona de las caderas en lugar de a la columna y focaliza el esfuerzo en el tibial anterior.

Técnica de ejecución

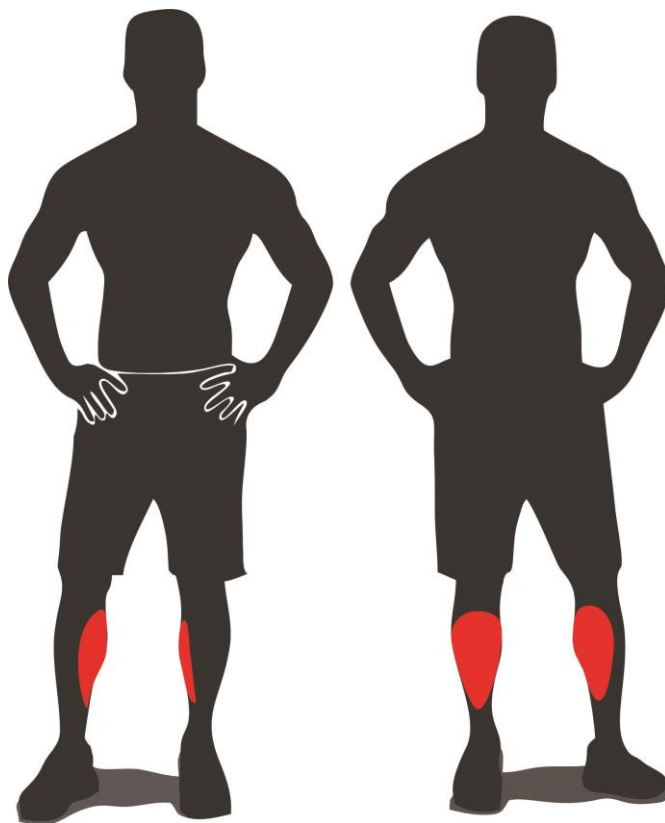
Para comenzar el **ejercicio** debemos colocarnos en la máquina específica para su realización, sentado en un banco colocamos la tibia en el suelo, luego pasamos la punta de los pies debajo del cojín acolchonado del equipo, hay que ejercer fuerza sobre la placa de apoyo para bajar y regresar a la posición inicial realizando de esta manera el ejercicio.

FABRICACIÓN.

Estructura:

- PTR calibre 10, 11 Y 14.
- Tubo de cédula 30.
Placa 3/16" 1/4" y 3/8" corte por computadora.

Soldadura:

- Soldadura MIG.

Tapicería:

- Triplay de pino, grosor de 3/4"
- Cuenta con vinil resistente ante la transpiración.
- Hule espuma de 2" alta densidad.

Proceso de pintado:

- Pintura electrostática.
- Acero decapado y estabilizado mediante lavado de las piezas en disoluciones desengrasantes para Garantizar una completa limpieza del material base.
- Tratamiento fosfatizado para una mayor adherencia.
- Pintura poliéster en polvo, horneado a 210°C.

Mecanismos:

- Poleas fabricadas de 4" en inyección de plástico con balero y bujes.
- Guías calibradas roladas en frío en 3/4" de diámetro.
- Transmisión en Cable de acero recubierto por PVC negro.

Rodamientos:

- Baleros de 1"
- Chumaceras de 1"
- Flechas en Cold roll de 1"
- Bujes maquinados en bronce

Acabados:

- Aluminio y cromo.
- Apoyos y soportes: Posiciones numeradas grabadas con plasma y laser.

MANTENIMIENTO REQUERIDO.

Tiempos de mantenimiento	Diario	Semanal	Mensual	Semestral	Anual
INSPECCIONAR: Juntas, popping, seguros, placas de peso	X				
LIMPIAR: Tapiceria	X				
INSPECCIONAR: Cables y bandas y la tension de los mismos	X				
Inspeccionar: Barras de accesorios y mancuernas		X			
Inspeccionar: calcomanias		X			
Inspeccionar: Todas las tuercas y tornillos, ajustar de ser necesario		X			
Inspeccionar: Superficies antiderrapantes		X			
Limpiar y lubricar: Guías de placas			X		
Lubricar: Camisas, baleros y bujes			X		
Limpiar y encerar: Las superficies lustrosas del equipo				X	
Engrasar : Chumaceras y baleros				X	
Reemplazar: Cables, bandas y partes conectoras					X

Se recomienda este mantenimiento para el funcionamiento correcto del equipo, el no realizarlo puede provocar resequedad en los plásticos, quebramiento y desprendimiento de estos, atoramientos en placas, rodamientos y piezas movibles, un mal funcionamiento como una menor vida útil de la máquina.

GARANTIA.

Tiempos de garantías	mes	Trimestre	Semestre	Anual	Trienio
Estructuras metalicas					X
Chumaceras					X
Baleros					X
Bujes de bronce					X
Tapiceria		X			
Cables		X			
Rodillos		X			
Bandas		X			
Placas de peso integrado				X	
Guias				X	
Partes no especificadas	X				
Poleas			X		

El envío de refacciones por garantía, corre por cuenta del cliente.